

Disponibilità dei materiali

Elevatore di casse elettrico

L'elevatore di casse elettrico serve a mettere a disposizione ergonomicamente i pezzi sul posto di lavoro. L'altezza ridotta permette p. es. il montaggio al di sotto dei sistemi di trasferimento.

Fornitura: completamente montato, incl. apparecchio di comando.

Velocità di corsa: 40 mm/s

Collegamento: 230 V~/max. 16 A

Tipo di protezione: IP 54 IEC 529

Tempo di inserzione (ED): 20%



00120884

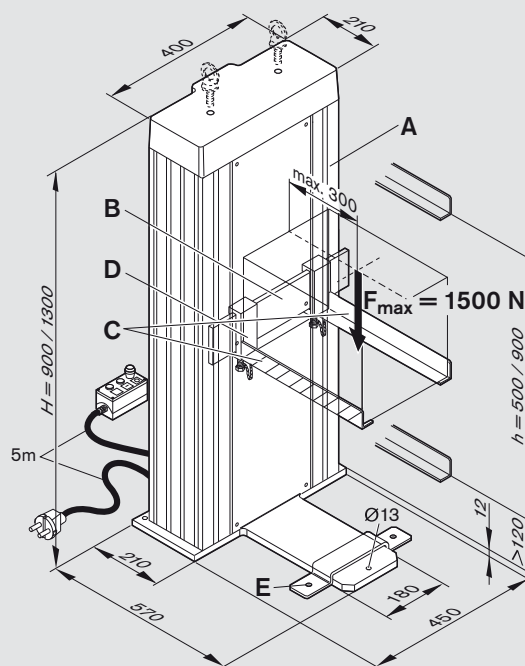

00119944

Elevatore di casse elettrico

	h [mm]	N° di materiale
A	500	3 842 518 160
A	900	3 842 517 580

Disponibilità dei materiali

Accessori

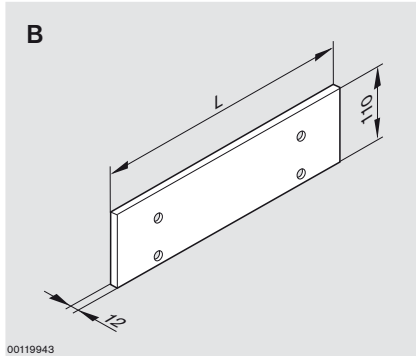

Piastra di attacco

Materiale: acciaio zincato

	L [mm]	b _{max} [mm]	N° di materiale
B	450	400	3 842 518 159
B	650	600	3 842 518 161

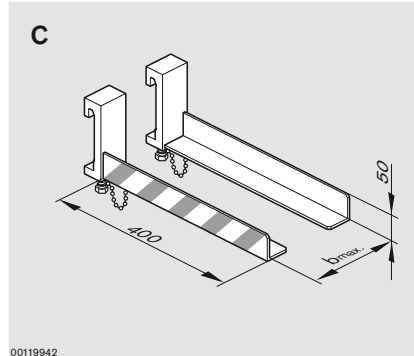

Forcelle (sinistra e destra)

Materiale: acciaio laccato
Colore: nero RAL 9005

C	N° di materiale
	3 842 144 020

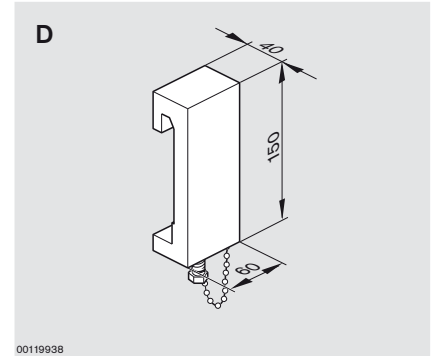

Piastra d'agganciamento

Materiale: acciaio laccato
Colore: nero RAL 9005

D	N° di materiale
	3 842 144 080

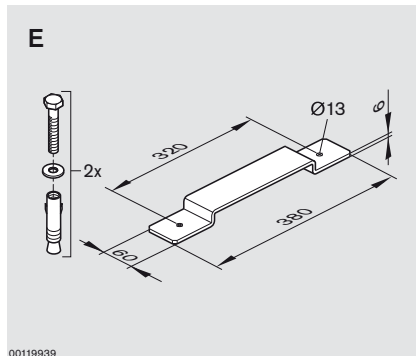

Piastrina d'appoggio

Materiale: acciaio laccato
Colore: grigio chiaro RAL 7035. Set di fissaggio incluso

E	N° di materiale
	3 842 521 504

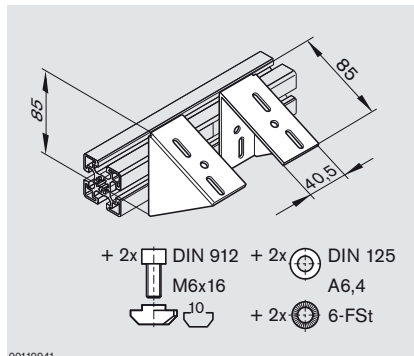

Angolare per fissare l'apparecchio di comando

Materiale: acciaio laccato
Colore: nero RAL 9005. Set di fissaggio incl.

Set	N° di materiale
	3 842 536 128